

Lycée Léon Chiris

BAC PRO MEI



Maintenance
des
Equipements
Industriels

Activités du diplômé du BAC M.E.I.



- ➔ Dépanner
- ➔ Entretien
- ➔ Améliorer

Exemples d'activités:

-1- Analyser des Plans mécaniques

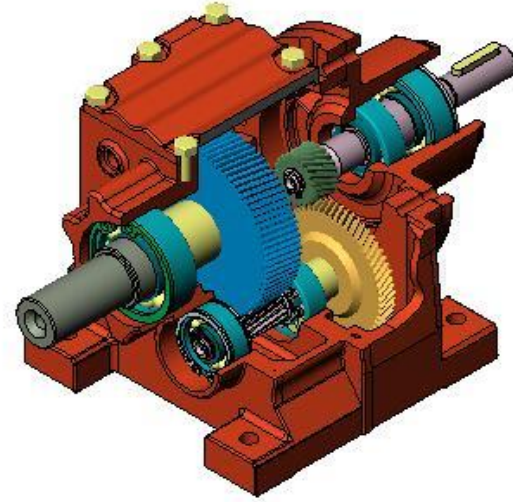
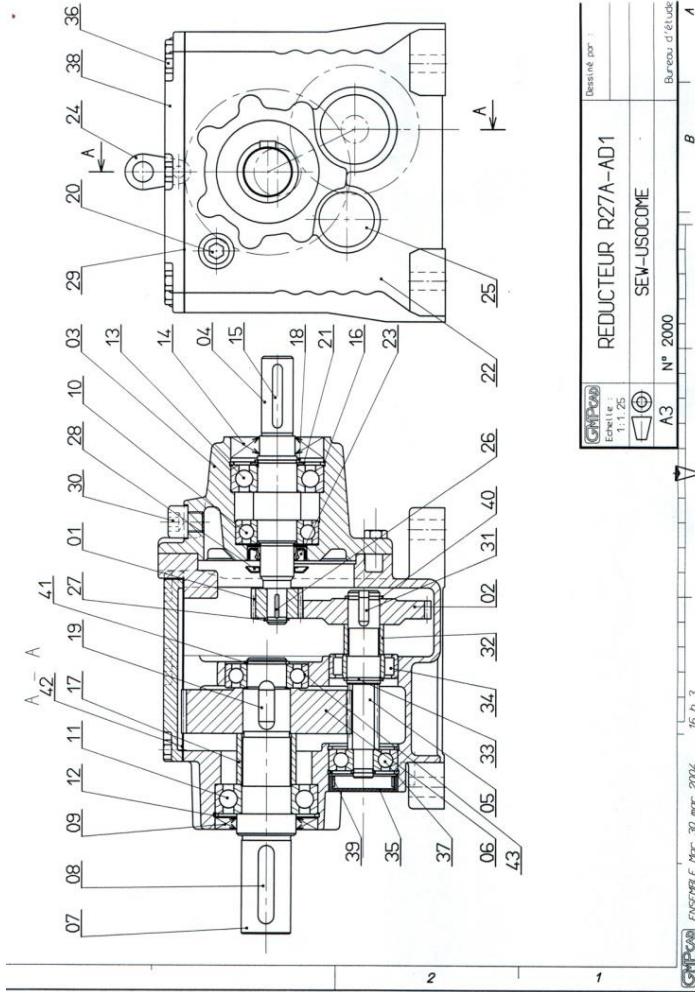

-2- Consigner une armoire électrique

Apprendre à
intervenir
En sécurité.

-Pour dépanner

-Changer un
composant



-3-Démonter/remonter un élément mécanique



-4-Réparer une pièce

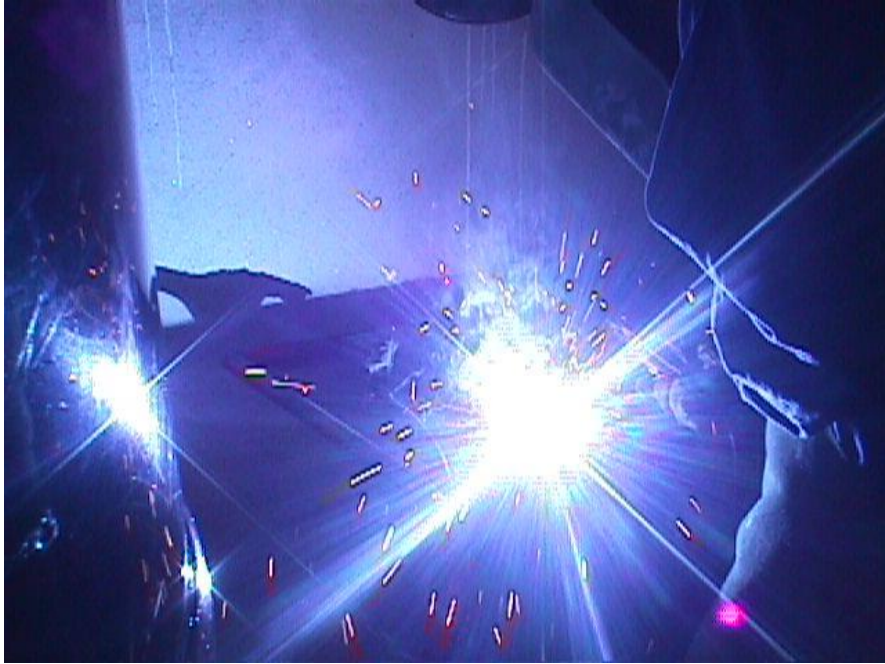

-5-Diagnostiquer une panne et/ou Modifier un programme automate

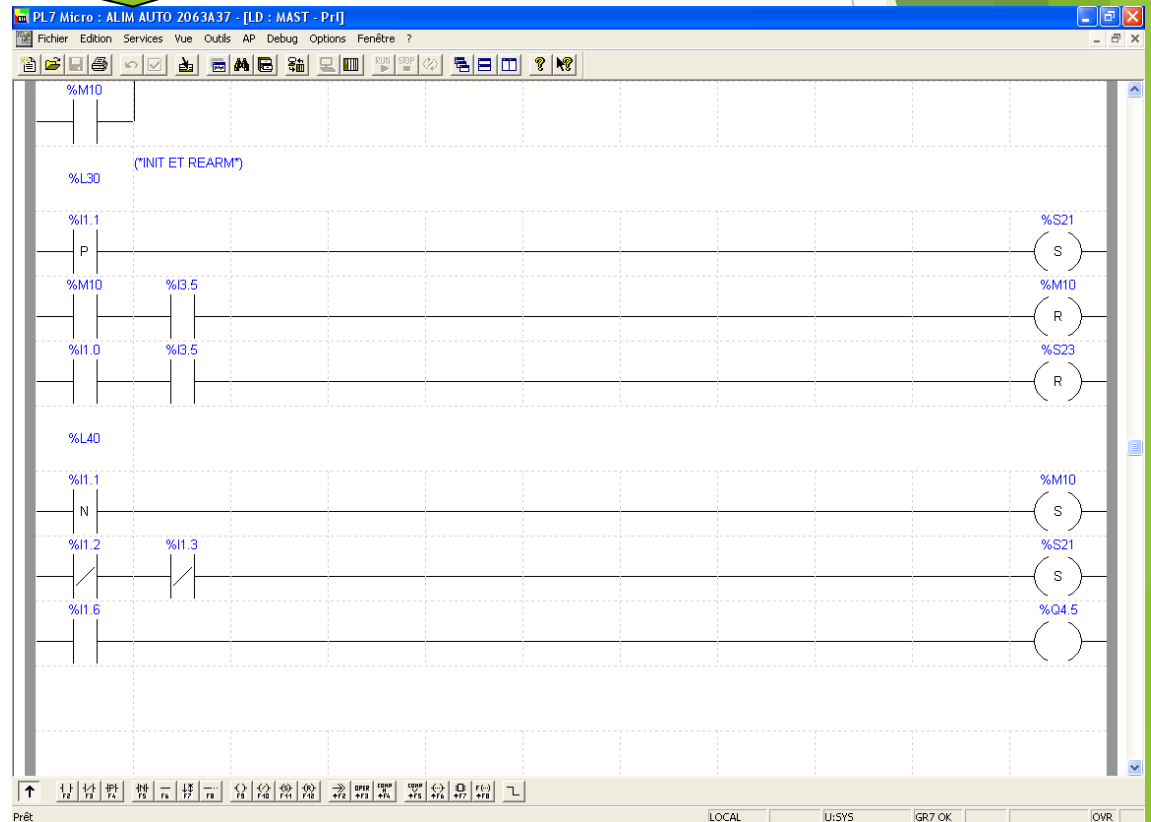
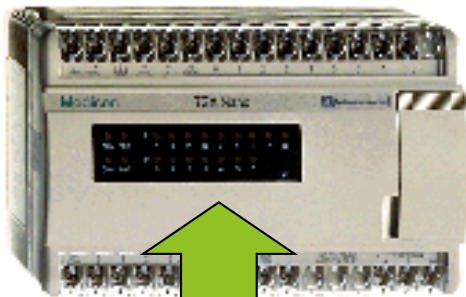

Objectif de la formation

➔ Acquérir de solides connaissances en :



MECANIQUE

ELECTRICITE

HYDRAULIQUE

PNEUMATIQUE

AUTOMATIQUE

INFORMATIQUE

Qualités et profils des élèves

- **Qualités nécessaires:**
 - Polyvalence.
 - Une aptitude à travailler en équipe.
 - Respect des règles de sécurité.
- **Profil de l'élève pour cette filière :**
 - Apprécie le travail manuel,
 - Attirait pour la technologie, la mécanique,
 - Posséder des notions en électricité,
 - Mature, conscient des risques du métier.

Après le BAC ? Vie active ou poursuite en BTS

Un technicien de maintenance travaille dans quels types d'industries?

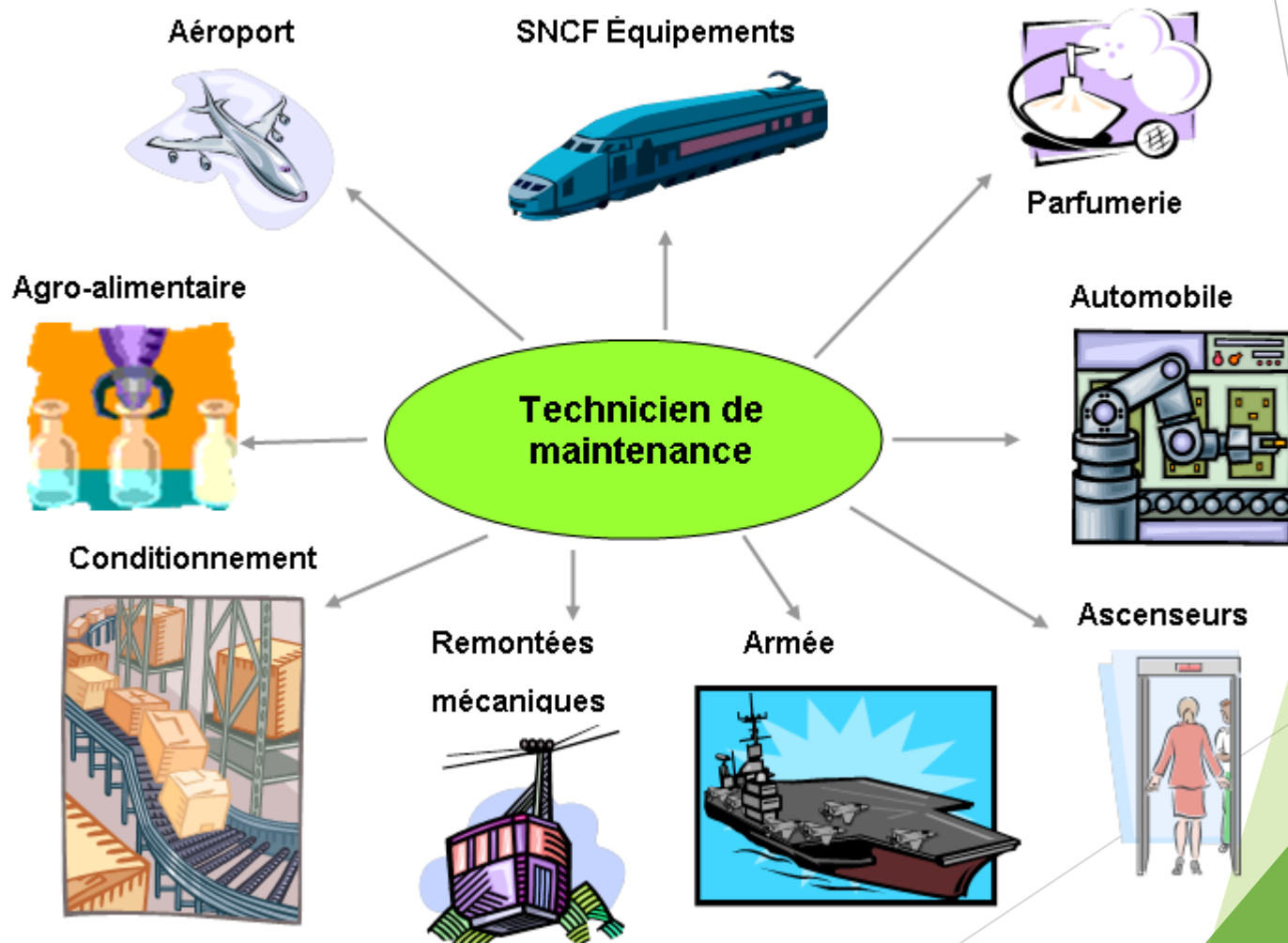

Stages : entreprises partenaires

Arômes et Parfumeurs

CHARABOT

ROBERTET

MANE

FIRMENICH

PAYAN BERTRAND

Parfumerie GALIMARD

ARTHES

IFF France

Ascensoristes

OTIS

Schindler

KONE

THYSSENKRUPP

ILEX

TOURNAIRE Fabrication de
contenants en aluminium

CARESTIA

Imprimerie

ARECO

Technologie de nébulisation